

Asas tubulares

Tubo de aluminio, soportes de fundición a presión de zinc, con soportes móviles

ESPECIFICACIÓN

Tipo

- Tipo **A**: Montaje desde la parte posterior (agujero ciego roscado)

Tubo

- Aluminio, espesor de pared de 1,5 mm
- Revestido de plástico
 - Negro, RAL 9005, acabado texturizado **SW**
 - Soportes de asa negros
- anodizado, color natural **ELS**
- Soportes de asa negros
- anodizado, de color natural **ELG**
- Soportes de asa plateados

Soportes de asa

- Zamac
- Revestido de plástico, acabado texturizado
- Negro, RAL 9005 para SW / ELS
- Plateado, RAL 9006 para ELG

Tapa

- Plástico
- Negro, acabado mate para SW / ELS
- gris claro, mate para ELG



INFORMACIÓN

La separación de los agujeros de fijación de las asas tubulares GN 333.2 es regulable.

Se pueden agregar soportes adicionales para empuñaduras tubulares muy largas. Hay soportes individuales disponibles para empuñaduras tubulares de Ø 28 (tipo A) en GN 333.8 (ver página 501).

Las asas tubulares GN 333.2 se suministran desmontadas.

ACCESORIO

- GN 333.8 Soportes de asa (ver página 501)

BAJO PEDIDO

- Longitudes especiales

DATOS TÉCNICOS

- Información de capacidad de carga (ver página A35)

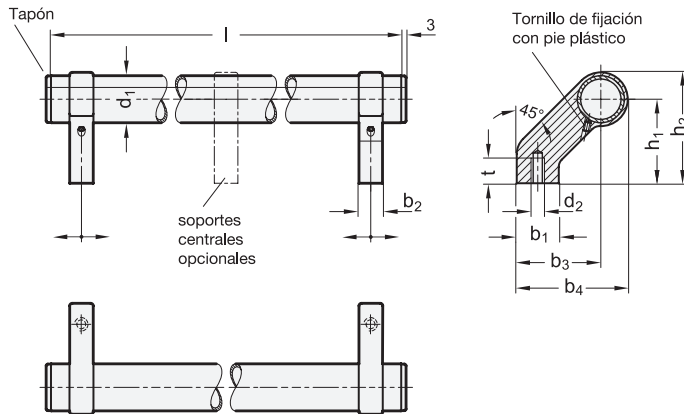

* Completar con



GN 333.2

Descripción	d1	Longitud l	d2	b1	b2	b3	b4	h1	h2	t mín.	△
GN 333.2-28-242-A-*	28	242	M 8	25	14	50	66	50	66	15	380
GN 333.2-28-292-A-*	28	292	M 8	25	14	50	66	50	66	15	392
GN 333.2-28-392-A-*	28	392	M 8	25	14	50	66	50	66	15	470
GN 333.2-28-492-A-*	28	492	M 8	25	14	50	66	50	66	15	520
GN 333.2-28-592-A-*	28	592	M 8	25	14	50	66	50	66	15	560

Peso SW

