

Pomos en estrella de acero inoxidable

Material n.º AISI 316 (A4)

ESPECIFICACIÓN

Tipos

- Tipo **D**: con agujero pasante roscado
- Tipo **E**: con agujero ciego roscado

Acero inoxidable, fundición de precisión **A4**

- AISI 316
- pulida **PL**

INFORMACIÓN

Pomos en estrella de acero inoxidable GN 6336 satisfacen las dimensiones de DIN 6336 (véase página) pero difieren en términos de su geometría sin vaciado, lo que hace que sean más fáciles de limpiar y ayuda a prevenir la posible acumulación de suciedad.

Son adecuados para áreas con requisitos especiales de higiene y, gracias al material utilizado, para aplicaciones en entornos altamente corrosivos.

DATOS TÉCNICOS

- Características del acero inoxidable (véase página A26)

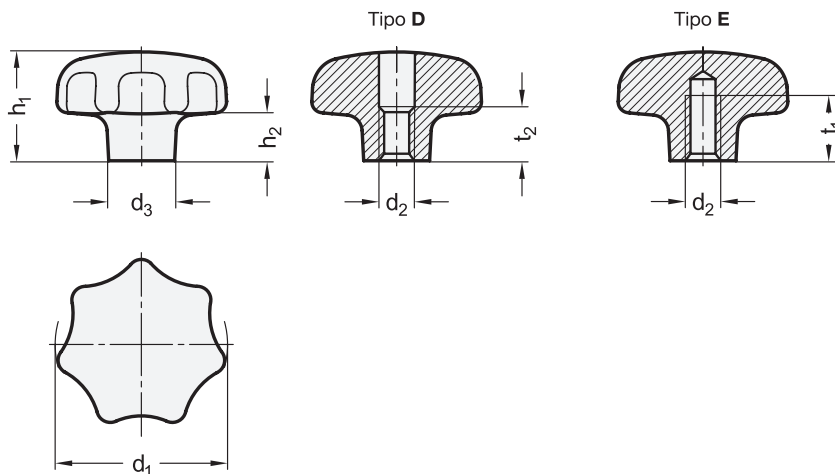

GN 6336

STAINLESS STEEL

Descripción	d1	d2	d3	h1	h2	t1 mín.	t2	⚖
GN 6336-A4-32-M6-D-PL	32	M 6	12	20	9	-	10	54
GN 6336-A4-40-M8-D-PL	40	M 8	14	25	12	-	13	103
GN 6336-A4-50-M10-D-PL	50	M 10	18	32	15	-	16	208
GN 6336-A4-63-M12-D-PL	63	M 12	20	40	19	-	20	378
GN 6336-A4-32-M6-E-PL	32	M 6	12	20	9	12	-	65
GN 6336-A4-40-M8-E-PL	40	M 8	14	25	12	15	-	106
GN 6336-A4-50-M10-E-PL	50	M 8	18	32	15	18	-	210
GN 6336-A4-63-M12-E-PL	63	M 10	20	40	19	22	-	395